

Bref portrait de l'ultimail

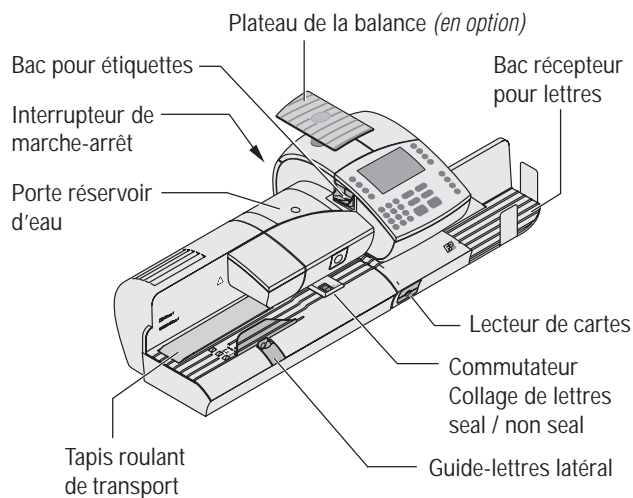

Ouvrir en cas de bourrage

Transporteur de lettres
 – débloquer en soulevant
 – retirer

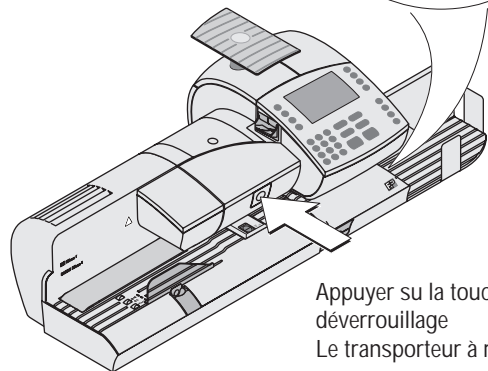
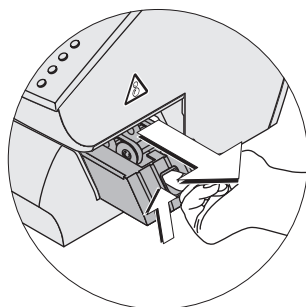

Appuyer sur la touche de déverrouillage
 Le transporteur à rouleaux se lève

Impression de l'affranchissement

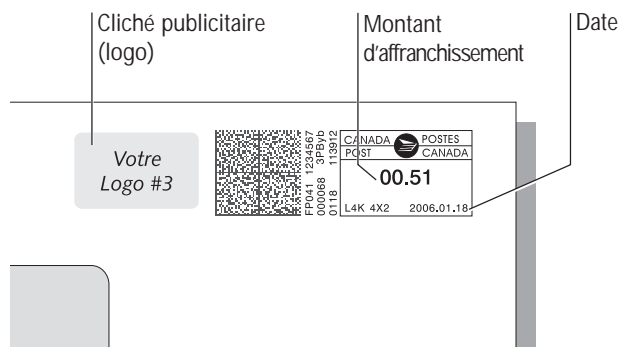

Le menu d'affranchissement

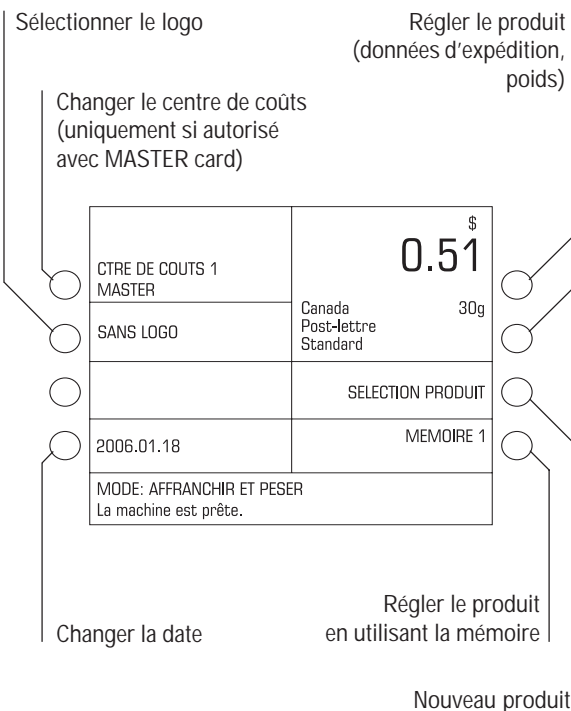

Mode d'emploi succinct ultimail



ultimail 60 / ultimail 120
 avec alimentation manuelle

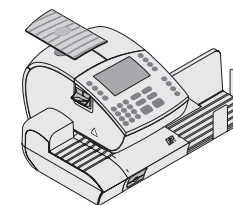

ultimail 60
 avec colleuse-lettres

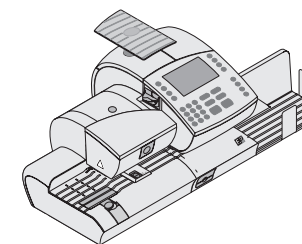

ultimail 120 avec
 alimentation automatique

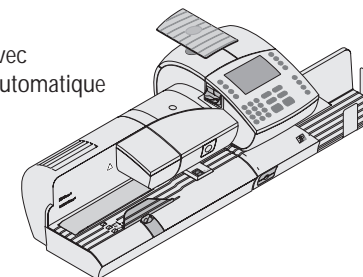

À savoir...

Le mode d'emploi succinct s'adresse exclusivement aux utilisateurs qui ont déjà une certaine expérience dans le maniement de la machine à affranchir ultimail.

Le mode d'emploi succinct contient une sélection des fonctions les plus fréquemment utilisées. La description complète et détaillée de toutes les fonctions figure dans le guide d'utilisation.

Veillez aussi lire les remarques importantes qui figurent dans le guide d'utilisation

- pour l'utilisation conforme
- pour l'emploi correct de l'ultimail
- pour la maintenance, l'entretien et le service
- pour remédier aux dérangements.

ultimail 60/120 – Panneau de commande

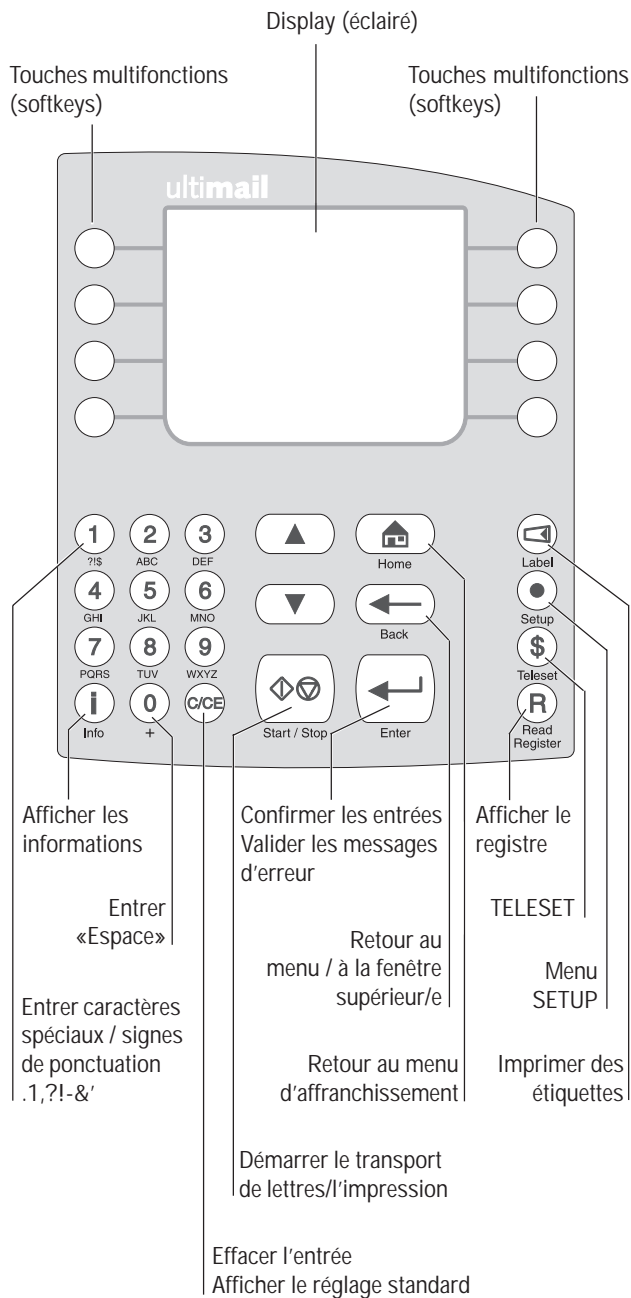

Affranchir

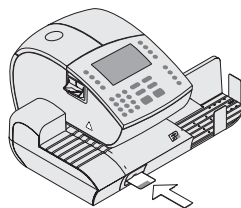

Mettre sous tension.

Entrer la carte d'accès (MASTER / USER).

Si nécessaire: changer le centre de coûts.

CTRE DE COÛTS 1	0.51	S
MASTER	Canada	30g
SANS LOGO	Post-lettre	Standard
SELECTION PRODUIT		
2006.01.18	MEMOIRE 1	
MODE: AFFRANCHIR ET PESER		
La machine est prête.		

Régler au menu d'affranchissement :

- Montant d'affranchissement (données d'expédition et poids)
- Cliché publicitaire (logo)
- Date.

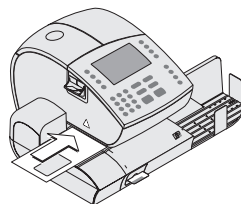

Positionner la lettre.

L'ultimail affranchit la lettre et la rejette sur le côté droit.

Imprimer le cliché courrier entrée

Passer au menu SETUP.

Sélectionner: REGLER LE MODE TAMPON D'ENTREE.

CTRE DE COÛTS 1		
MASTER		
2006.01.18		
MODE: TAMPON D'ENTREE		
La machine est prête.		

Positionner le courrier entrée.

L'ultimail imprime le cliché courrier entrée «Rentré le:...»

Coller / Ne pas coller les lettres

Collage des lettres / Alimentation automatique

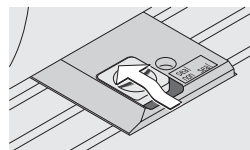

Coller

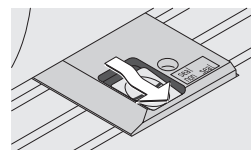

Ne pas coller

Fonctions importantes au menu SETUP

REGLAGES SYSTEME

- Réglage de l'impression — IMPRESSION
- Contraste de l'écran
- Balance intégrée ++
- Configuration du modem
- Heure d'été/hiver
- Avertissement de crédit *
- Remettre le compteur de pièces *
- Remettre le compteur de pub. (Logo) *
- Signal sonore
- Nombre de centres de coûts *
- Langue
- Modifier les n° de téléphone *
- Créer une nouvelle MASTER card *
- Zone horaire *
- Changer code postal *

- Temps de poursuite du transport des lettres
- Nettoyage système d'impression
- Changer/régler les cartouches
- Régler la durée sous tête pression
- Zero-rated postal indicia (affranchissement zéro)

GESTIONS DES CENTRES DE COÛTS

- Créer nouveau CDC * — CREER NOUVEAU CDC *
- Afficher
- Traiter CDC
- Effacer tous les CDC *
- Mettre à zéro tous les CDC *
- Envoyer liste de ts les CDC au PC
- Mode: carte d'accès requise marche/arrête *

- Numéro
- Nom
- Logo standard
- Accès TELESET
- Limite

TRAITER CDC

- Définir le logo
- Accès TELESET marche/arrête *
- Attribuer/supprimer USER card *
- Type limite *
- Traiter le nom *
- Effacer le CDC *
- Mettre à zéro le CDC *

REGLER LE MODE

- Affranchir
- Imprimer uniquement le logo
- Tampon d'entrée
- Transport seulement
- Redate
- Correction
- Compteur présélection

AFFICHER LES INFOS SYSTEME

- Données machine
- Balance interne
- Autres réglages
- Informations modem
- Informations SD
- Données des cartouches
- Informations des CDC
- Numéros de téléphone
- Transmission au Service FP
- Afficher la liste diagnostic

TRAITER LA MEMOIRE

- Mémoriser
- Effacer
- Renommer

TRAITER IMPRESSION

- Charger
- Traiter le nom
- Afficher
- Imprimer
- Effacer *

TRAITER LES DONNEES DE TARIFS POSTAUX

- Effacer tous les tarifs postaux *
- Mettre à jour les tarifs postaux

* Uniquement avec MASTER card
++ En option