









## Symboles sur l'afficheur (sélection)

-  centormail est prêt pour l'affranchissement. Vous pouvez placer des envois et les affranchir.
-  Le tampon d'entrée est réglé est prêt pour l'impression. Vous pouvez placer le courrier entrée.
-  centormail n'imprime que la publicité réglée.
-  centormail transporte les lettres sans les affranchir.
-  centormail ferme les lettres sans les affranchir.
-  La balance dynamique est active – affranchir le courrier mixte.
-  Une liste, un rapport, un aperçu avant impression etc. peut être imprimé(e).
-  Il existe encore d'autres possibilités de sélection / affichages. Avancer ou reculer à l'aide des touches fléchées.

## Affranchissement

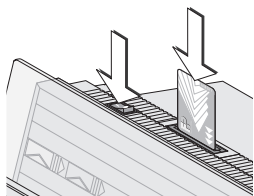

1. Mettre en marche.
2. Insérer la carte d'accès (MASTER / USER) – régler le centre de coûts.

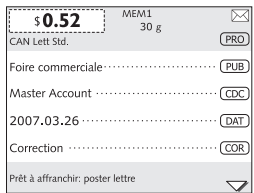

3. Régler l'impression d'affranchissement :
  - Produit de Postes Canada (données d'expédition, poids)
  - Cliché publicitaire (logo)
  - Date d'expédition.

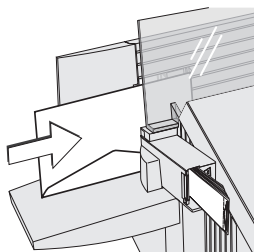

4. Placer la lettre :
  - face à imprimer à l'arrière (champ d'adresse invisible).
  - Patte de l'enveloppe en bas (la lettre repose sur son bord supérieur).
 Placement manuel :
  - introduire la lettre de quelques centimètres dans le sens indiqué par la flèche et la relâcher.

## L'impression d'affranchissement

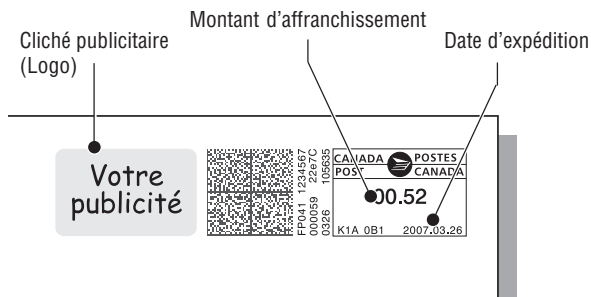

## Le menu d'affranchissement

Montant d'affranchissement	Compteur de lots (encore à affranchir)
Données d'expédition	Mémoire réglée
Poids réglé	Prêt à affranchir

- Régler Produit de Postes Canada
- Régler le cliché publicitaire
- Changer de centre de coûts
- Régler la date d'expédition
- Régler le tampon de correction
- Régler le tampon de redatage
- Utiliser les fonctions spéciales (p. ex. tampon d'entrée)
- Imprimer un affranchissement zéro
- Présélectionner le nombre d'envois à affranchir
- Afficher / réinitialiser le compteur de pièces

## Mode d'emploi succinct centormail



Version de base centormail

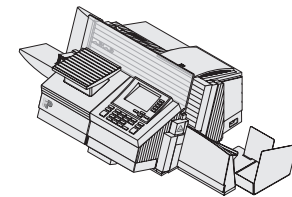

centormail avec alimentation automatique et colleuse-lettres

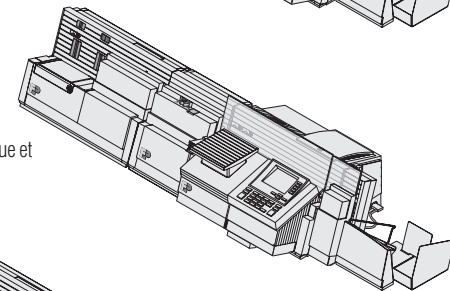

centormail avec alimentation automatique, colleuse-lettres et balance dynamique

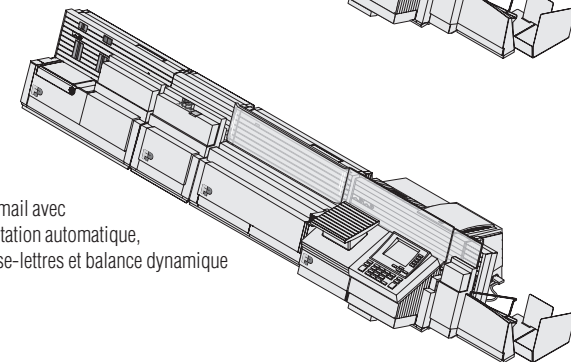

### Informations utiles ...

Les présentes instructions brèves s'adressent exclusivement à des utilisateurs qui ont déjà fait des expériences en ce qui concerne le système à affranchir centormail.

Le mode d'emploi succinct contient une sélection des fonctions les plus fréquemment utilisées. Pour une description intégrale et détaillée, veuillez vous reporter au guide d'utilisation.

Veuillez également lire le guide d'utilisation où vous trouverez des remarques importantes

- sur l'utilisation conforme
- sur la manipulation en toute sécurité du centormail
- sur la maintenance, l'entretien et le service après-vente
- sur le dépannage en cas de dérangement.

## centormail – Panneau de commande

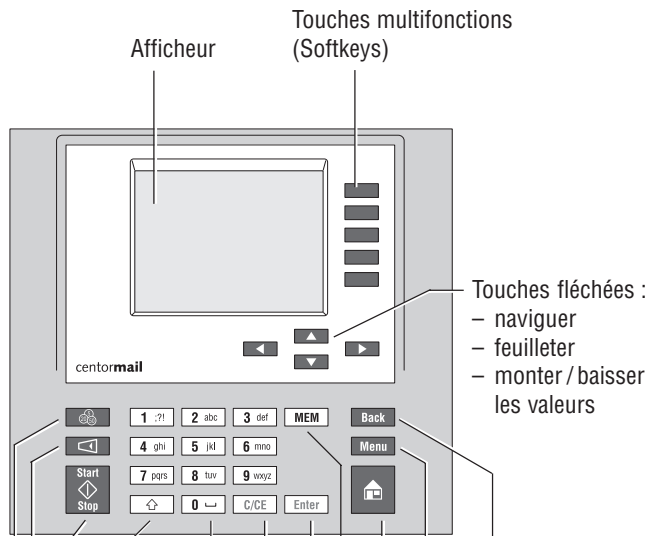

Réglage majuscules et minuscules

Effacer l'entrée

**Touches numériques :**  
 – Entrer des valeurs numériques  
 – Entrer des lettres, des signes de ponctuation et des caractères spéciaux

Rentrer au menu / à la fenêtre précédent(e)

**Appeler le menu pour :**  
 – Réglages système  
 – Administration  
 – Statistiques  
 – Autres

Rentrer au menu d'affranchissement (Home)

**Mémoire :**  
 – Régler les produits enregistrés des Postes Canada  
 – Enregistrer les produits

Démarrer / arrêter transport de lettre

Imprimer les étiquettes

Afficher registre TELESET (Charger du port)

Confirmer les entrées  
 Acquitter les messages

## Le menu – Fonctions et réglages

